



TESIS PARA OPTAR EL TÍTULO PROFESIONAL DE ARQUITECTO

# “CENTRO CULTURAL PARA EL DESARROLLO HUMANO, ARTE Y RECREACIÓN EN VILLA MARÍA DEL TRIUNFO”

Autor: Bach. Arq. Cesar Beny Díaz Melon

Asesor: Arq. Manuel Villena Mavila



UNIVERSIDAD RICARDO  
PALMA

FACULTAD DE  
ARQUITECTURA Y  
URBANISMO

ESCUELA ACADÉMICO  
PROFESIONAL DE  
ARQUITECTURA

LIMA, PERÚ

AGOSTO, 2020



## ÍNDICE

|   |    |
|---|----|
| • <b>ETAPA I : MARCO TEÓRICO</b> .....                | 4  |
| • <i>Introducción</i> .....                           | 4  |
| • <i>Presentación</i> .....                           | 5  |
| • <i>Lugar de la propuesta arquitectónica</i> .....   | 6  |
| • <i>Tema</i> .....                                   | 6  |
| • <i>Etapas de investigación</i> .....                | 6  |
| • <i>Justificación</i> .....                          | 7  |
| • <i>Importancia, relevancia y originalidad</i> ..... | 8  |
| • <i>Problema arquitectónico</i> .....                | 9  |
| • <i>Problemas ambientales</i> .....                  | 9  |
| • <i>Problemas sociales</i> .....                     | 10 |
| • <i>Problemas urbanos</i> .....                      | 10 |
| • <i>Objetivo general</i> .....                       | 11 |
| • <i>Objetivo específico</i> .....                    | 11 |
| • <i>Base teórica</i> .....                           | 12 |
| • <i>Antecedentes</i> .....                           | 12 |
| • <i>Metodología</i> .....                            | 13 |
| • <b>ETAPA II : ANÁLISIS DEL LUGAR</b> .....          | 14 |
| • <i>Análisis Ambiental</i> .....                     | 14 |
| • <i>Análisis Social</i> .....                        | 14 |



## ÍNDICE

|  |    |
|--|----|
| • <b>ETAPA III : PROYECTO</b> .....              | 15 |
| • <i>Proyecto- Ubicación</i> .....               | 15 |
| • <i>Proyecto- Zonificación</i> .....            | 16 |
| • <i>Proyecto- Criterios Ambientales</i> .....   | 17 |
| • <i>Proyecto- Análisis Urbano</i> .....         | 18 |
| • <i>Proyecto- Concepto</i> .....                | 19 |
| • <i>Proyecto- Programación</i> .....            | 20 |
| • <i>Proyecto- Proceso de diseño</i> .....       | 21 |
| • <i>Proyecto- Innovación Constructiva</i> ..... | 22 |
| • <i>Proyecto- Especialidades</i> .....          | 23 |
| • <i>Proyecto- Memoria Descriptiva</i> .....     | 24 |
| • <i>Conclusiones</i> .....                      | 28 |
| • <i>Bibliografía</i> .....                      | 29 |
| • <i>Bibliografía- Referencias Web</i> .....     | 30 |



## INTRODUCCIÓN



*Imagen 1: Vista General del Proyecto  
Fuente: Elaboración Propia*

El crecimiento de Lima Metropolitana durante el siglo XX hacia las periferias fue tan rápido que algunos de estos barrios lograron consolidarse y unirse a la ciudad. No es el caso de otros barrios que se conocen como “pueblos jóvenes” o “barriadas”, los cuales se fusionaron a la metrópoli físicamente pero no en cuanto a desarrollo pues muchas de estas carecen los servicios y la calidad de vida que se da en el centro. Esa diferencia es la causa de muchos de los problemas de los que aqueja Lima y buena parte de las ciudades latinoamericanas. Es el caldo de cultivo en que se originan la delincuencia, la corrupción, la indiferencia y diversos vicios.

Actualmente, y a pesar de las carencias en cuanto a espacios públicos e infraestructura, el arte y el conocimiento se abren paso a través de todos los problemas y con ello evitan que haya mas víctimas de la indiferencia.

El proyecto busca darles el espacio adecuado al centralizar y fomentar una relación entre la cultura, la expresión artística y el entretenimiento para que los beneficiados sean esas personas que, muchos de ellos que se encuentran en situación precaria y de vulnerabilidad, se sientan integradas, se puedan expresar y promover a que ellos mismos sean los protagonistas de su desarrollo individual y comunitario.

## ETAPA I : PRESENTACIÓN

| DISTRITO  | VILLA MARÍA DEL TRIUNFO   |
|-----------|---|
| Extensión | 70,57 km <sup>2</sup>   |
| Zonas (7) | José Carlos Mariátegui, Cercado, Inca Pachacútec, Nueva Esperanza, Tablada de Lurín, José Gálvez, y Nuevo Milenio |
| Población | 461,200 habitantes  |
| Densidad  | 6,538.13 habitantes/km <sup>2</sup>   |

Tabla 1:Detalle de Provincia  
Fuente: Elaboración Propia

Villa María del Triunfo es un distrito, inclusivo e intercultural que fomenta la participación de la ciudadanía.

Considerado un distrito en potencia, ya que sus mYPES juegan un rol principal en la fuente de ingresos del distrito.



No cuenta con un espacio adecuado ni la infraestructura necesaria para el desarrollo de la población.

Se ve reflejado en el aún elevado índice de pobreza, delincuencia y peligrosidad que caracteriza a las zonas periféricas de Lima Metropolitana.

### Sus límites son:

**Norte** : Distrito de Santiago de Surco y la Molina.

**Sur** : Distritos de Lurín y Pachacamac.

**Este** : Distrito de Pachacamac.

**Oeste** : Distrito de Villa El Salvador y Juan de Miraflores.



Imagen 3:  
Mapa del Lima Metropolitana  
Fuente: Internet

Imagen 2:  
Mapa del Perú  
Fuente: Internet

Imagen 4:  
Mapa del Villa María del Triunfo  
Fuente: Internet

El Distrito de Villa María del Triunfo es uno de los 43 distritos que conforman la Provincia de Lima, en el Departamento de Lima, Perú.

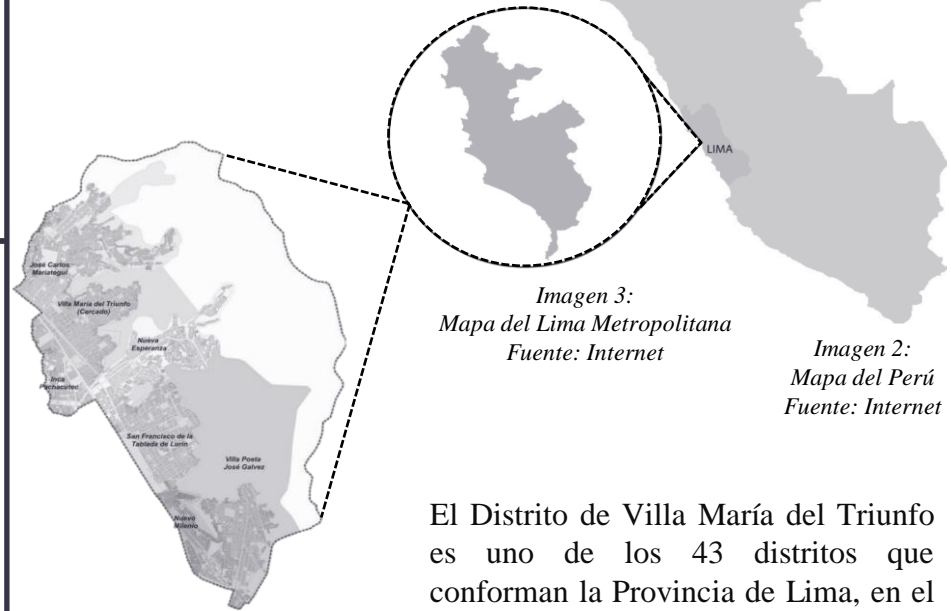
Se encuentra a una altura de 163 metros sobre el nivel del mar; consiguientemente, el relieve del suelo presenta una topografía caracterizada por poseer una geografía accidentada, en su territorio se cuenta con áreas de llanura desértica, lomas y cerros, que varían desde los 200 hasta los 1,000 metros sobre el nivel del mar.

**ETAPA I :**

**TEMA**

El proyecto está clasificado en el área cultural, artístico y comercial ubicado en el distrito de Villa María del Triunfo, como un eje generador para que sea un punto de confluencia de los pequeños productores que se dedican a la agricultura urbana, los cuales se encuentran diseminados por todo el distrito.

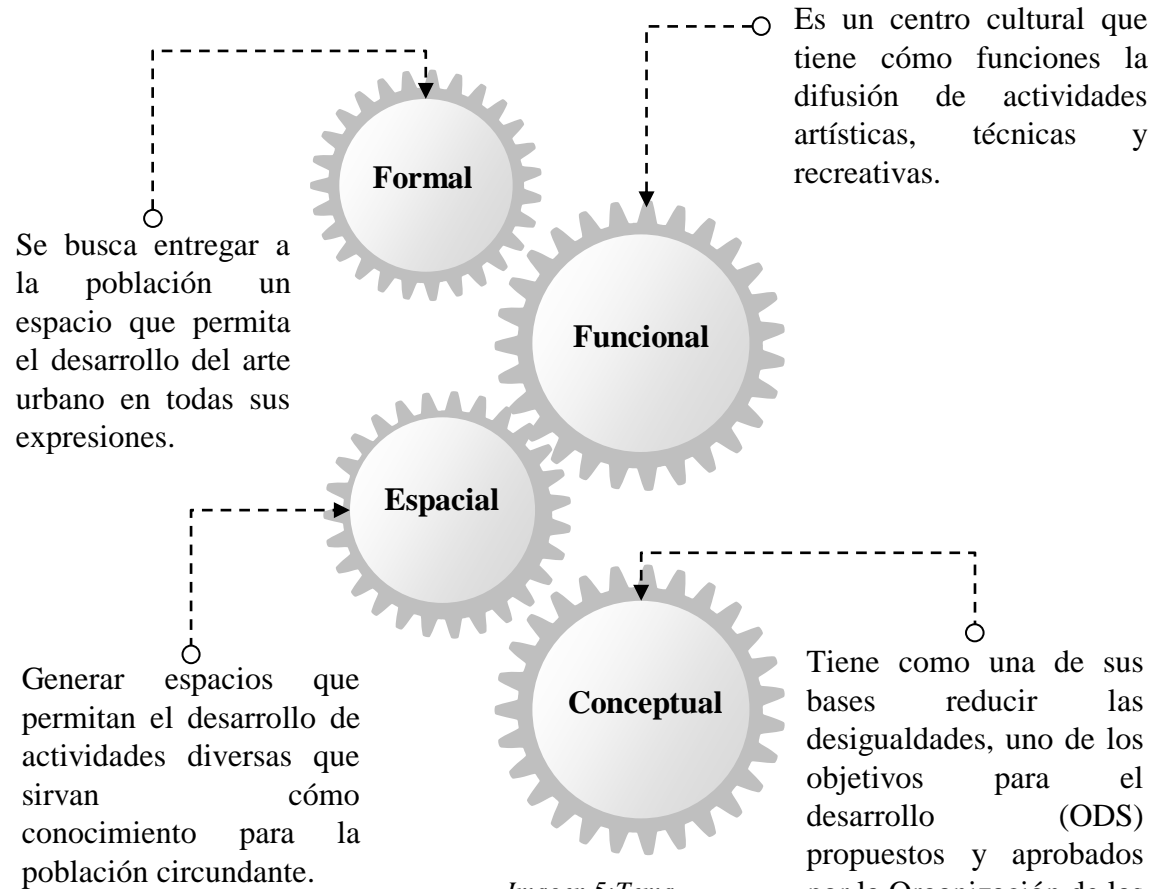

*Imagen 5: Tema  
Fuente: Elaboración Propia*

**ETAPA DE INVESTIGACIÓN**

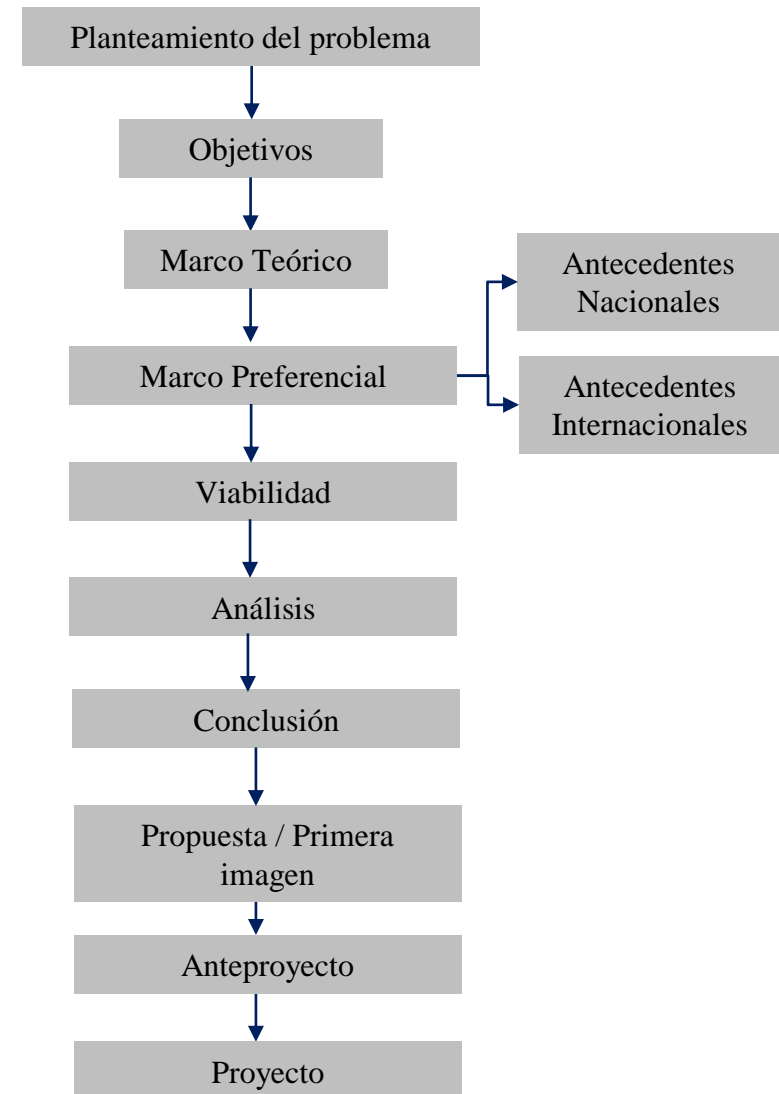

*Imagen 6: Etapa de investigación  
Fuente: Elaboración Propia*

ETAPA I :

JUSTIFICACIÓN

Actualmente, el distrito de Villa María del Triunfo cuenta con muy escasa infraestructura en lo que concierne a desarrollo cultural y artístico. Cuenta con varias áreas de deporte y esparcimiento, pero estos espacios no cuentan con el equipamiento en buen estado debido al poco mantenimiento que se les da. A nivel urbano, el sector donde se ubica el terreno se ubica en una zona aislada de los nodos importantes del distrito y, a pesar que se encuentra frente a una de las vías más importantes del sur de Lima, poca gente transita por ahí haciendo que sea una zona insegura y poco atractiva para el desarrollo comercial.



Imagen 7: Justificación  
Fuente: Elaboración Propia

La propuesta plantea crear una amalgama de actividades culturales, académicas, artísticas y de esparcimiento. Además, reactivar la zona y que este tipo de proyectos se convierta en un referente que cuentan similares características en otras partes de la ciudad.

ETAPA I :

IMPORTANCIA, RELEVANCIA Y ORIGINALIDAD

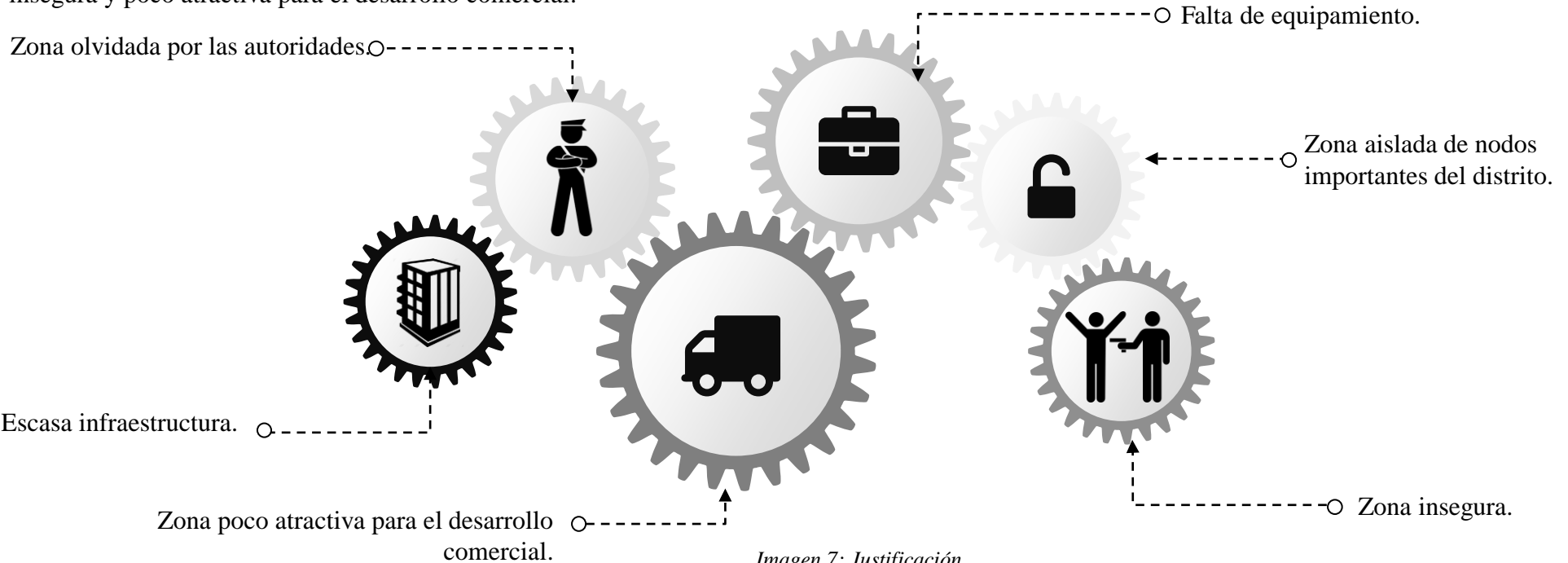
El proyecto se sitúa en un entorno mixto; residencial, comercial e industrial. La zona requiere un espacio en el que incentive y ayude al crecimiento de los residentes y usuarios del lugar.



Insertar e integrar a las poblaciones que viven en la periferia de Lima metropolitana brindándoles un espacio en donde puedan, no solo aprender sino expresarse y también generar ingreso económico para sus familias.

El proyecto contempla la difusión de campañas educativas para el correcto acopio de basura. Además, teniendo en cuenta que el déficit de áreas verdes en el distrito, el proyecto será un lugar idóneo para que todas las actividades humanas estén relacionadas con la preservación del medio ambiente, principalmente de especies endémicas.



## ETAPA I: PROBLEMAS ARQUITECTÓNICO

### 1. Sistema constructivo de vivienda:

De acuerdo a lo indicado por Indeci, “La mayor parte de construcciones en el distrito de Villa María del Triunfo son de muros de ladrillo King Kong (albañilería confinada) y techos de material ligero como calaminas o planchas de Eternit debido al bajo presupuesto de las familias.”



Imagen 9: Problemas arquitectónicos  
Fuente: Elaboración Propia

**2. Alturas de Viviendas en Vila María del Triunfo:** Según INDECI, se puede observar que las viviendas de un piso equivalen al 73,3%, y las de dos pisos equivalen al 15.4%. Además, cabe mencionar que en el distrito, el crecimiento es horizontal (por eso invaden cerros y lomas); mientras que en los distritos céntricos, el crecimiento es vertical.

## PROBLEMAS AMBIENTALES

### a. **Contaminación Sonora:**

De acuerdo a la OMS, el exceso de ruido produce problemas de estrés, dificultad para dormir, trastornos en el comportamiento, molestia y una reducción del rendimiento para el aprendizaje. El mapa de isófonas de la zona de Lima Sur exhibe las zonas que se localizan en niveles delicados.



Imagen 10: Problemas Ambientales  
Fuente: Elaboración Propia

### c. **Residuos sólidos:**

Cabe mencionar que Villa María del Triunfo da la bienvenida con los cerros de basura desplegados en la vía pública que ahora es el paisaje típico de esta ciudad.

De tal manera, llegando a ingresar a un estado de emergencia - salubre.

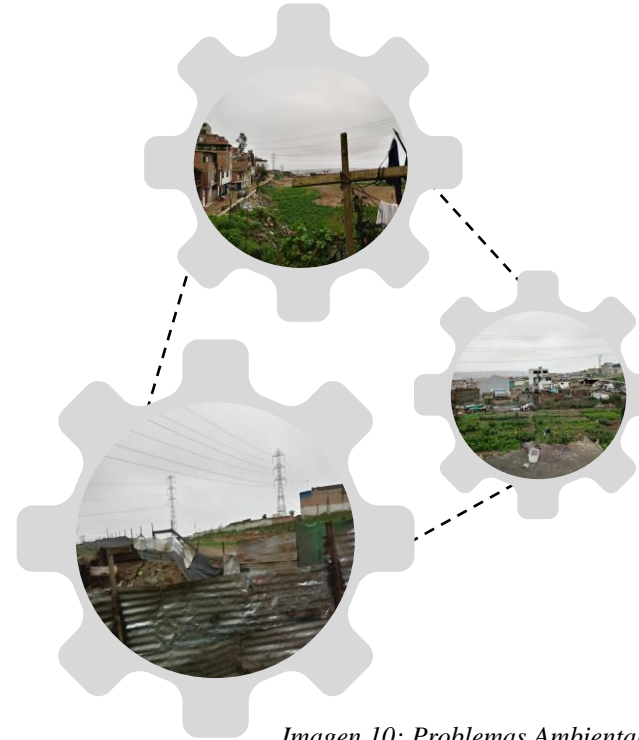
### b. **Peligros Naturales:**

Los hogares que se encuentran en riesgo de derrumbe, también de la amenaza sísmica, existe el riesgo o peligro por el derrumbe de las rocas que afecta principalmente a los asentamientos humanos localizados debajo de ellas y la posibilidad de escorrentías creadas por lluvias, ambiente posible como consecuencia de los cambios climáticos.

## ETAPA I : PROBLEMAS SOCIALES

### a. Sobrepoblación:

La sobrepoblación en el distrito de Villa María del Triunfo, ha provocado hacinamiento, escasez de vivienda, congestión del tránsito de personas, un prolongado tiempo de traslado y carencia de servicios públicos.



Imagen 11: Problemas Sociales

Fuente: Elaboración Propia

### b. Inseguridad Ciudadana:

La inseguridad ciudadana en Villa María del Triunfo, es uno de los problemas con mayor relevancia, estas no son causadas solo por escasez económica, sino también por la falta de compromiso de las autoridades responsables de atender este tipo de problemas, las misma que se expresa en la falta de un plan definido de seguridad ciudadana, y en la carencia de un plan cultural para utilizar los espacios públicos.

## PROBLEMAS URBANOS

### a. Contaminación de basura:

En el distrito de Villa María del Triunfo, la contaminación de basura, es considerado parte del paisaje urbano diario. Acostumbrarse a la presencia de los residuos sólidos abandonados, puede originar un grave daño en la salud física y mental de los vecinos del distrito.



Imagen 12: Problemas Urbanos

Fuente: Elaboración Propia

### b. Falta de áreas verdes:

En la actualidad, se reconoce los parques públicos y las áreas verdes de la ciudad como servicios fundamentales para la mejora de la calidad de vida de las personas. En el caso del distrito de Villa María del Triunfo, hay un déficit de áreas verdes, no solo por su falta de mantenimiento sino también por la falta de espacios adecuados. El problema fundamental reside en la falta de eficiencia de una buena gestión recaudatoria para estos fines.

ETAPA I : OBJETIVO GENERAL



Imagen 13: Objetivo General  
Fuente: Elaboración propia

Proponer un proyecto arquitectónico de un “**Centro Cultural para el desarrollo humano, arte y recreación en Villa María del Triunfo**”, y que este permita el desarrollo intelectual, cultural, económico y esparcimiento de la población; además, centralizar todo el conocimiento referente a la agricultura y la expresión artística urbanas que está en minúsculas porciones y sin tratamiento arquitectónico en un solo espacio adecuado y versátil.

OBJETIVO ESPECÍFICO

Diseñar un conjunto de espacios articulados para la recreación, bienestar y ocio de la población en general brindando un mejor tratamiento urbano con espacios de interacción para los usuarios.



Imagen 14:  
Objetivos específicos de Villa María del Triunfo  
Fuente: Internet

Generar espacios que permitan la expresión artística en todas sus variantes.

Generar espacios sean económicamente atractivos para que el proyecto, en todo su conjunto, se convierta en un polo de desarrollo y la idea se irradie por la zona Sur de Lima Metropolitana.

## ETAPA I : BASE TEÓRICA

## ANTECEDENTES



Imagen 15 : Función Múltiple  
Fuente: Internet

Son espacios arquitectónicos en los cuales se desarrollan diversas actividades en los cuales estas actividades se mezclan, permitiendo así, mejorar la calidad de vida de los usuarios y el entorno en el que se encuentran.



Imagen 16: Arquitectura Social  
Fuente: Internet

La arquitectura no es solo diseñar edificios atractivos, se trata de buscar el bienestar de la comunidad, mejorar sus condiciones de vida e incluso ayudar a cuidar el medio ambiente.



Imagen 17: El arte Pública como agente de revitalización urbana  
Fuente: Internet

Al entender el arte en un concepto más abierto, integra todas las manifestaciones artísticas relacionadas con lo urbano como grafitis, Street Art, entre otros sumando otras disciplinas como la música hip hop, rap u otras manifestaciones urbanas o artes en la calle como teatro ambulante, espectáculos de calle relacionados con el circo.

### Centro Cultural Bergama - Bergama, Turquía (2016).

Arquitectos: EAA- Emre Arolat  
SUPERFICIE: 5, 000 m<sup>2</sup>

El centro cultural en mención fue obra del arquitecto turco Emre Arolat. Lo que busca el diseñador al plantear diseño es usar el antiguo y milenario concepto de la Acrópolis de Pérgamo, cuyas ruinas se encuentran cerca de la actual urbe



Imagen 18 : Centro Cultural Bergama  
Fuente: ArchDaily

### Proyecto Wooden Orchids Beijing, China (2014)

Arquitecto: Vincent Callebaut./ SUPERFICIE: La idea y el propósito del proyecto es resolver y recrear un espacio de convivencia entre la naturaleza y las actividades humanas. La forma se inspira en la forma orgánica de las orquídeas en el cual se desarrolla actividades comerciales, culturales y educativas.



Imagen 19: Proyecto wooden orchids  
Fuente: ArchDaily

### Centro Cultural Caixa Forum – Barcelona (2002).

Arquitecto: Arata Sozaki / SUPERFICIE: 2028 m<sup>2</sup>.

En el ambiente de la rehabilitación de la anticuada Fábrica Casaramona, como Centro Cultural de la Caixa, se ejecuto un proyecto, que se radica en el diseño de un patio con acceso a la entrada principal. Está situado en la planta sótano y es de aspecto público.



Imagen 20 : Centro Cultural Caixa Fórum  
Fuente: ArchDaily



## ETAPA I : METODOLOGÍA

### 1. Procedimiento:

El principal objetivo es organizar los lineamientos para el desarrollo del tema de Centro cultural para la recreación y desarrollo humano en Villa María del Triunfo, de manera que se le pueda dar un nuevo uso al actual, a beneficio de los pobladores. Señalar el problema actual del terreno seleccionado y de la zona en la que se encuentra.



Imagen 20: Inspección física  
Fuente: Internet

**a. Físico:** La inspección física se dará por medio de la observación al terreno. Para poder ubicar correctamente el inmueble con respecto a su entorno, afinar medidas y definir el área posible a utilizar para la propuesta de nuevo uso, se utilizarán técnicas como el levantamiento del terreno, medición por triangulación y de ser necesario se hará empleo de equipos topográficos.



Imagen 21 : Perfil Urbano  
Fuente: Internet

**b. Social:** Se identificará el perfil general de los pobladores del sector urbano “Nuevo Milenio”, en especial, a los pobladores alrededor del terreno con el fin de llegar a una propuesta que los beneficie.

### 2. Información:

Se tomará en cuenta los planos, archivos, fotografías, proyectos planteados en el terreno, etc., que sirvan como beneficio en la ubicación del inmueble en su contexto y en base a esta información, elaborar en lo posible, un plano de su evolución histórica.



Imagen 22: Proceso metodológico  
Fuente: Elaboración Propia

## ETAPA II : ANÁLISIS AMBIENTAL

Villa María del Triunfo se caracterizado por ser una zona árida y una zona de clima semi cálido, desértico, con deficiencia de lluvia en casi todas las estaciones.

### Precipitación

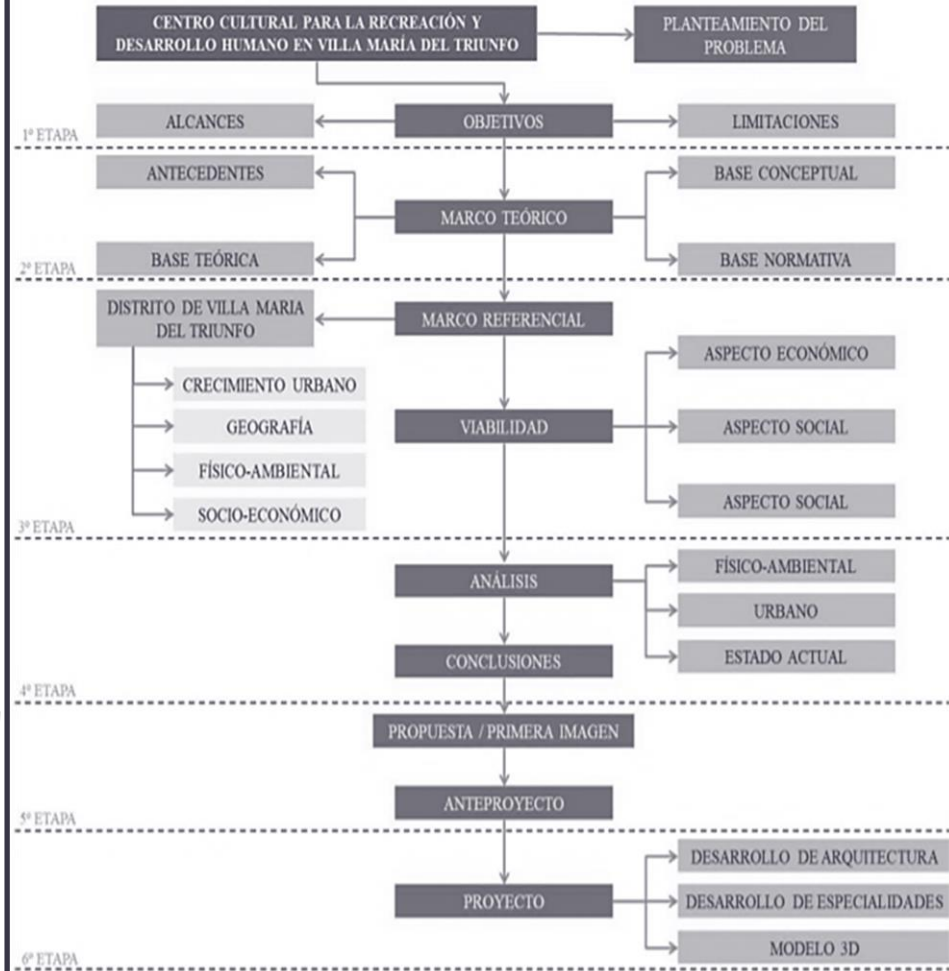
Se considera como la primera variable hidrológica y es el ingreso natural del agua. Villa María del Triunfo sujeta a las características climáticas tienen una probabilidad desde el 8% al 10% de precipitaciones.



Imagen 23 :  
Precipitación  
Fuente: Internet



Imagen 24: Precipitación  
Fuente: Internet



Imagen 25: Precipitación  
Fuente: Internet

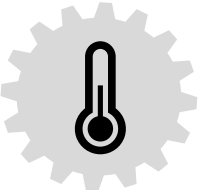

Imagen 26: Precipitación  
Fuente: Internet

### Temperatura

Podemos observar realizando un análisis de frecuencia que en la época más fría, entre julio y setiembre, se puede llegar desde los 10 hasta en 12 °C.

### Vientos

Varia el valor mínimo del promedio de velocidad del viento fue de 1.1 m/s en meses de junio- julio, y como valor máximo fue de 4.4 m/s, en la cual tiene una fluctuación mayor.

### Humedad Relativa

Es muy importante porque determina el desarrollo de las nubes y la precipitación. De tal manera, presenta la mayor humedad de 71% en los meses de verano y del 95% en invierno.

## ANÁLISIS SOCIAL

### Falta de regularización del sector informal urbano:

En el distrito de Villa María del Triunfo, el número de empresas informales de 1 a 9 trabajadores es el 97.3 % del total, en consecuencia a esto, existía una falta de pagos de tributos, y esta falta de inversión resultaría perjudicial para el desarrollo del distrito, lo cual retrasaría su crecimiento.



Imagen 27 : Comercio informal  
Fuente: Internet

### Falta de programas y promoción de empleo:

Los programas de promoción de empleo facilitan el acceso a jóvenes de escasos recursos al mercado laboral formal a través de acciones específicas de capacitación técnica y experiencia laboral. Tiene como propósito mejorar la inserción laboral de los jóvenes, este tipo de programas hace falta en el distrito, con eso se reduciría notablemente la delincuencia.



Imagen 28 : Ministerio del trabajo  
Fuente: Internet

### Incipiente desarrollo económico

Según estadísticas oficiales del INEI (2019), el 27.1% de la población del distrito se encontraba en situación de pobreza, de total de pobres el 25.2% era pobre no extremo y el 1.9 % era pobre extremo.

Comparando con otros distritos de Lima, Villa María del Triunfo tiene una mayor población en situación de pobreza.



Imagen 29 : Precipitación  
Fuente: Internet

ETAPA III :

PROYECTO- UBICACIÓN



Imagen 30: Ubicación del Terreno  
Fuente: Elaboración Propia

**Urbanización:**

Nuevo Milenio

**Nombre de la Vía:**

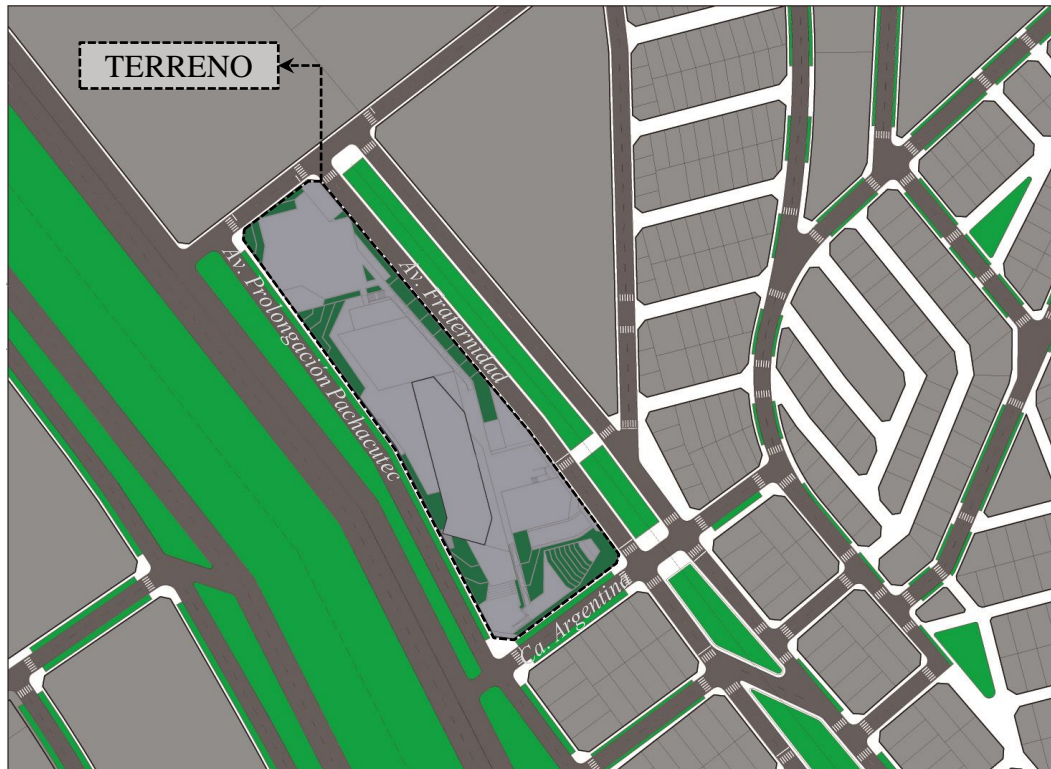
Av. Prolongación Pachacútec.

**N° del Inmueble:**

7200



Imagen 36: Sección Vial  
Fuente: Elaboración Propia

Se trata de la descripción del proyecto arquitectónico de un CENTRO CULTURAL; el predio en el cual se esta desarrollando el proyecto se encuentra ubicado el proyecto en la Av. Prolongación Pachacútec 7200, en el distrito de VILLA MARÍA DE TRIUNFO; provincia y región de Lima.

Actualmente, en parte de dicho predio se emplaza la maestranza del distrito, dependiente de la subgerencia de parques y jardines.

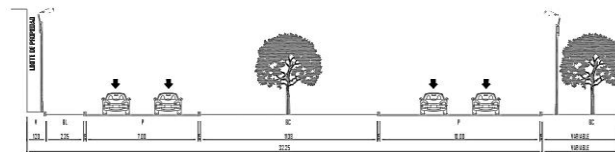

Imagen 31: Mapa del Perú  
Fuente: Internet

Imagen 32: Mapa de Lima Metropolitana  
Fuente: Internet

Imagen 33: Mapa del distrito de Villa María del Triunfo  
Fuente: Internet

Departamento : Lima  
Provincia: Lima  
Distrito : Villa María del Triunfo

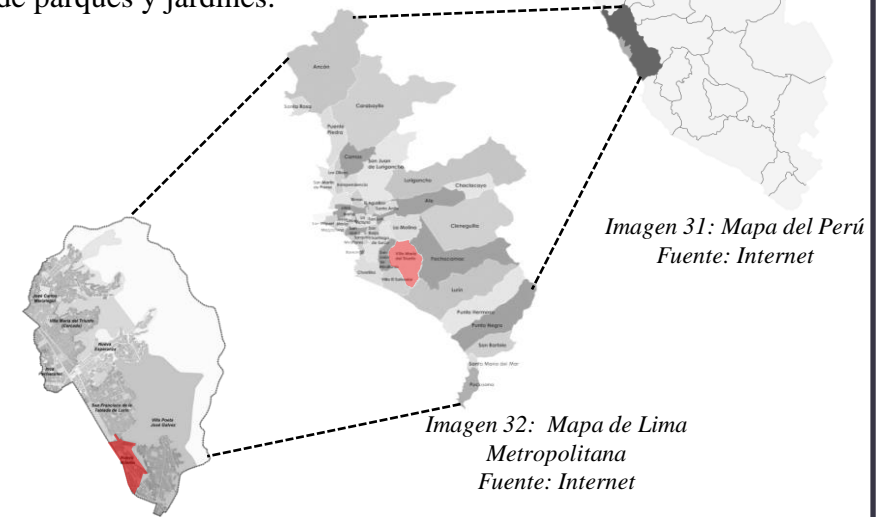
**ETAPA III :**

**PROYECTO- ZONIFICACIÓN**

El proyecto se emplaza en un terreno alargado. La forma se forma y se adapta en torno a 05 sectores o explanadas: La central, la cultural, la deportiva, la de descanso y el anfiteatro.

Sobre las explanadas central y de descanso se desarrolla el área cultural. La idea es que el área cultural sea el puente y la razón en donde confluyen todas las actividades.



Imagen 34: Zonificación del Proyecto  
Fuente: Internet

- |   |   |
|---|---|
|  Invernadero     |  Biblioteca    |
|  Aulas /Talleres |  SUM/Auditorio |
|  Administración  |  Restaurante   |



Imagen 35: Áreas del Proyecto  
Fuente: Internet

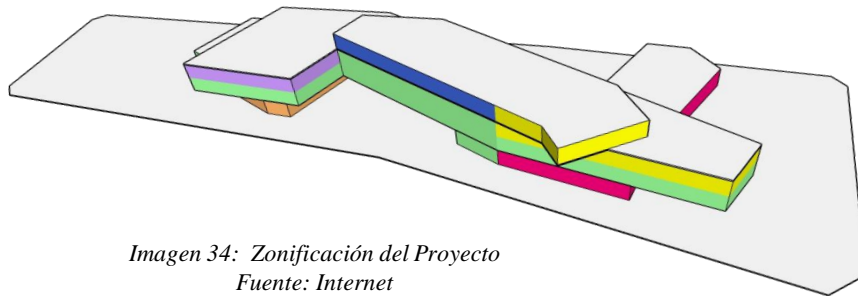

ETAPA III :

PROYECTO- CRITERIOS AMBIENTALES

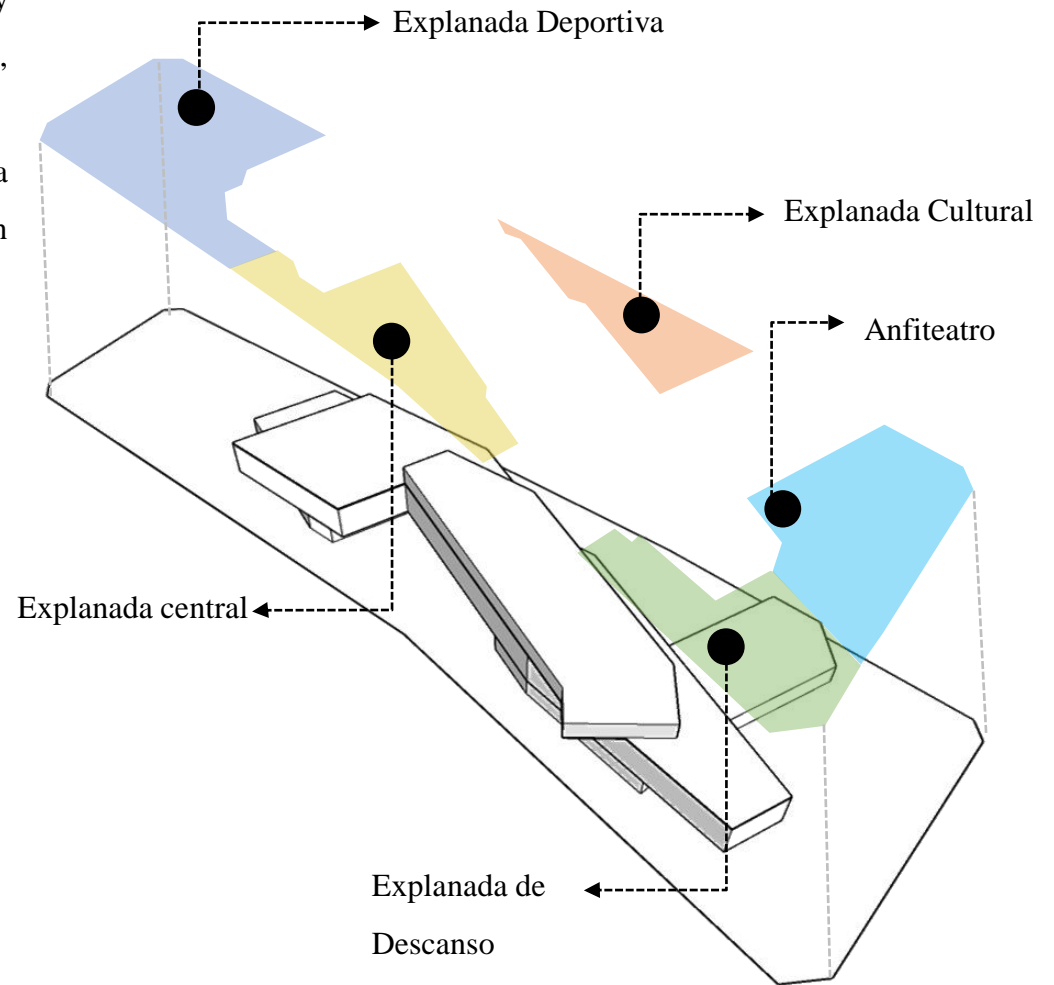

Imagen 36: Análisis Solar  
Fuente: Internet

- Recorrido Solar
- Dirección de vientos
- Pendiente del terreno
- Terreno

Entorno Físico Ambiental

La zona en la que se encuentra el terreno del proyecto es conocida como Tíclio Chico. Durante los meses de verano es árido; sin embargo, en invierno la humedad suspendida llega al 100% afectando a las viviendas que se encuentran en la zona alta del cerro.

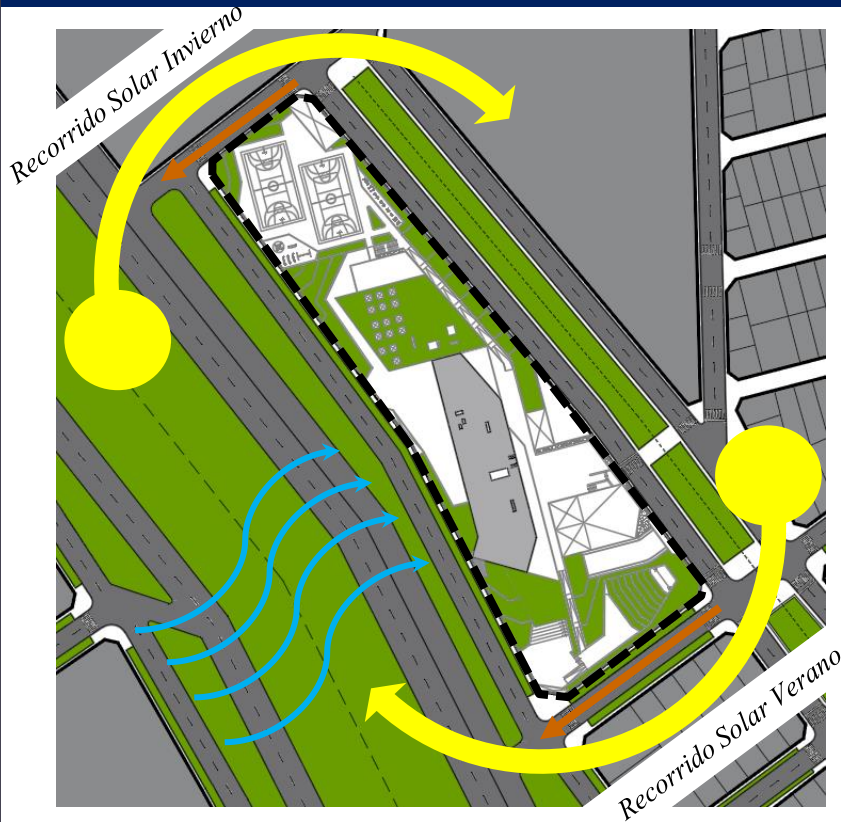

Imagen 37: Tíclio Chico  
Fuente: Internet



Imagen 38: Análisis de Sombras  
Fuente: Internet

ETAPA III :

PROYECTO- ANÁLISIS URBANO



Imagen 39: Análisis Urbano del Terreno  
Fuente: Elaboración Propia

Flujos peatonales y vehiculares

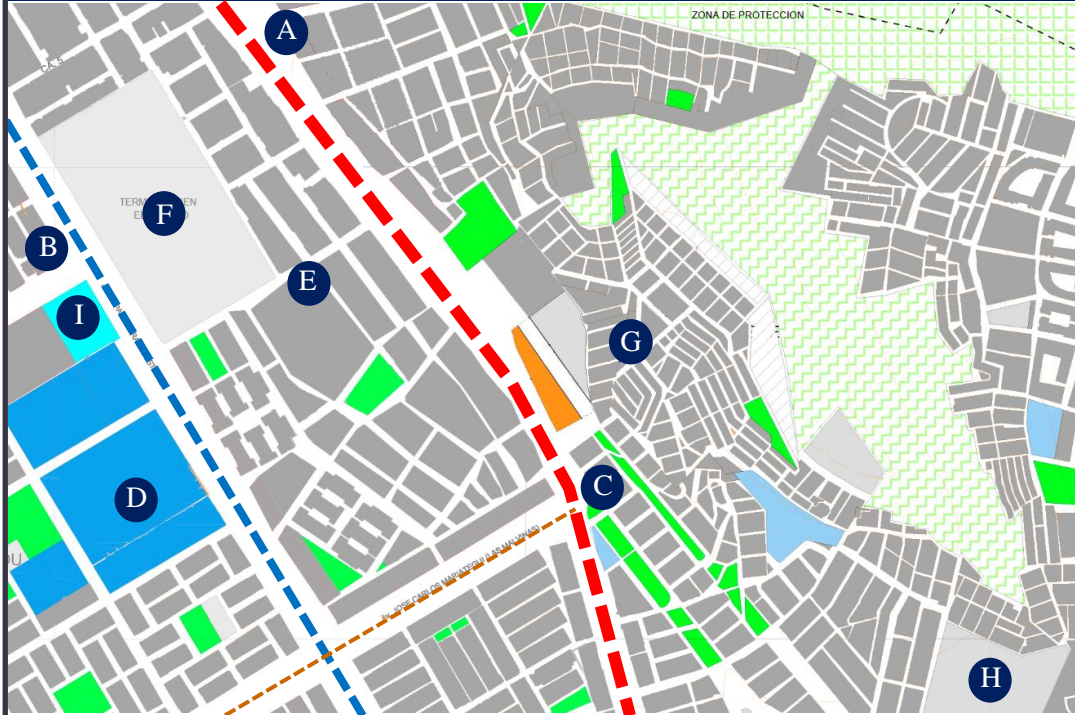

Imagen 40: Paradero Tottus- Pachacutec  
Fuente: Internet

Imagen 41: Paradero Pachacutec- Mariátegui  
Fuente: Internet

Imagen 42: Estación Villa el Salvador  
Fuente: Internet



Vía metropolitana / Av. Pachacutec



Vía interdistrital / Av. Separadora industrial



Vía colectoras / Av. J.C. Mariátegui

Equipamiento existente circundante a la zona de estudio



Imagen 43: Universidad nacional tecnológica de Lima sur  
Fuente: Internet



Imagen 44: Parque Industrial de Villa el Salvador  
Fuente: Internet



Imagen 45: Estación del Tren  
Fuente: Internet



Imagen 46: Centro de salud ciudad de Gosen  
Fuente: Internet



Imagen 47: Cementerio Nuevo Progreso  
Fuente: Internet



Imagen 48: Hospital Essalud Uldario Roca  
Fuente: Internet



ETAPA III :

PROYECTO- CONCEPTUALIZACIÓN

El proyecto nace de tres premisas que caracterizan a la zona de emplazamiento. El diseño, a pesar de ser una edificación lineal, cuenta con algunos quiebres; evocando sutilmente a ese “orden caótico” que caracteriza a la zona. Evoca a ese traslape de viviendas, en combinación con terrenos vacíos, como se puede apreciar en la fachada. Todos los ambientes articulados por la prolongación visual de las escaleras que continúan su ascenso hacia el cerro.



Imagen 49: Maqueta del Proyecto  
Fuente: Elaboración propia



Imagen 50: Gráfico de ideas del concepto  
Fuente: Elaboración propia

CONCEPTO

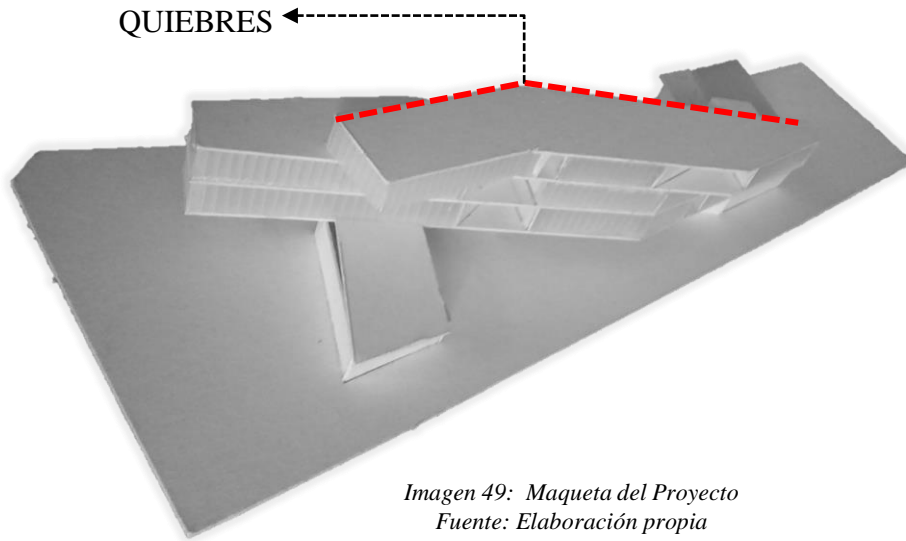
El concepto nace de ese parámetro en el que se desarrollan las viviendas, de forma irregular, que no sigue la secuencia y se pone uno encima de otro, pero siempre hay vías que enmarcan dan acceso.

Además, las actividades de encuentro social, de expresión artística y recreación se convierten en la base del conocimiento, evocando así que esas actividades inicialmente mencionadas son la base de la difusión del conocimiento. Hay que tener en cuenta que este conocimiento no es algo lineal, no es estático; cambia según el tiempo y las necesidades.

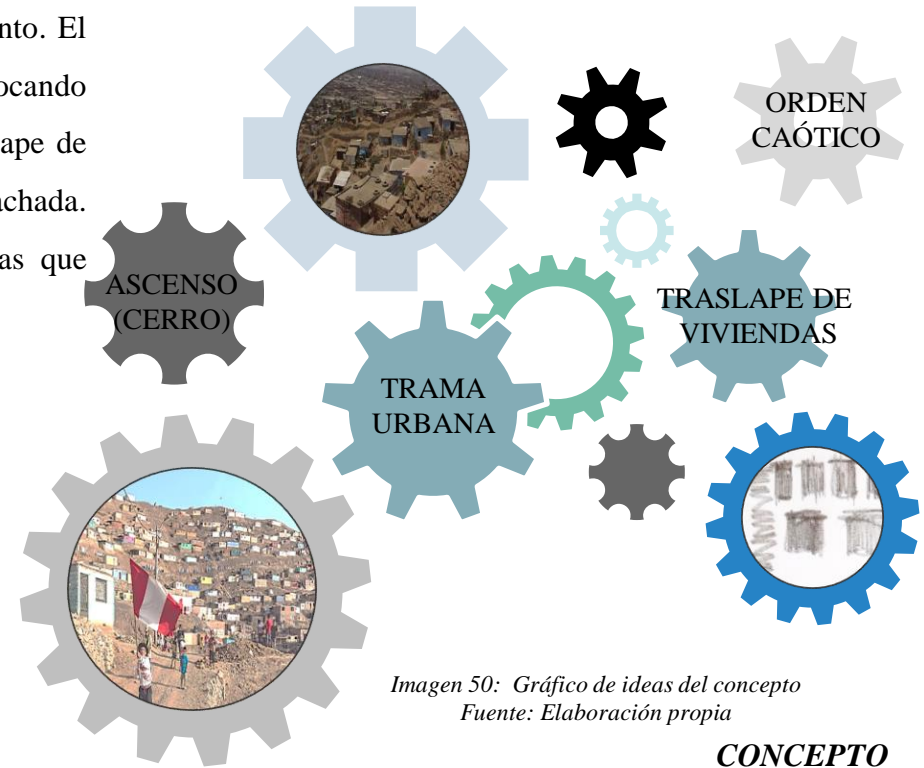
**ETAPA III :**

**PROYECTO- PROGRAMACIÓN**

**Aspectos Cuantitativos**

|                                    | Nº USUARIOS                       | Nº AMBIENTES | AREAS POR USUARIO | AREA POR AMBIENTE | PARCIAL A.T. | SUBTOTAL A.T. |         |
|------------------------------------|-----------------------------------|--------------|-------------------|-------------------|--------------|---------------|---------|
| ZONA PÚBLICA                       | AREA TECHADA DE EXPLANADA CENTRAL |              |                   |                   | 560.71       |               |         |
|                                    | RESTAURANTE + COCINA              |              |                   |                   | 649.27       |               |         |
|                                    | SS.HH.                            |              |                   |                   | 42.24        |               |         |
|                                    | SUB TOTAL                         |              |                   |                   |              |               | 1252.22 |
|                                    | CIRCULACIÓN Y MUROS               |              |                   |                   |              |               | 500.89  |
| TOTAL                              |                                   |              |                   |                   |              | 1753.11       |         |
| ZONA CULTURAL                      | AUDITORIO                         | 131          |                   |                   | 440.64       |               |         |
|                                    | S.U.M.                            |              |                   |                   | 248.75       |               |         |
|                                    | LUDOTECA                          |              |                   |                   | 69.21        |               |         |
|                                    | SUB TOTAL                         |              |                   |                   |              |               | 758.60  |
|                                    | CIRCULACIÓN Y MUROS               |              |                   |                   |              |               | 303.44  |
| TOTAL                              |                                   |              |                   |                   |              | 1062.04       |         |
| ZONA ACADÉMICA                     | AULAS                             |              | 4                 |                   | 570.81       |               |         |
|                                    | TALLERES                          |              | 9                 |                   | 1149.12      |               |         |
|                                    | BIBLIOTECA                        |              |                   |                   | 871.10       |               |         |
|                                    | INVERNADEROS                      |              | 2                 |                   | 619.46       |               |         |
|                                    | SS.HH.                            |              | 2                 |                   | 169.64       |               |         |
|                                    | SUB TOTAL                         |              |                   |                   |              |               | 3380.13 |
| CIRCULACIÓN Y MUROS                |                                   |              |                   |                   |              | 1352.05       |         |
| TOTAL                              |                                   |              |                   |                   |              | 4732.18       |         |
| ADMINISTRACIÓN Y SS.GG.            | OFICINAS                          |              | 1                 |                   | 437.78       |               |         |
|                                    | SS.HH.                            |              |                   |                   | 172.55       |               |         |
|                                    | ESTAR DE PERSONAL                 |              | 2                 |                   | 108.44       |               |         |
|                                    | TALLERES + DEPOSITOS              |              |                   |                   | 512.19       |               |         |
|                                    | SUB TOTAL                         |              |                   |                   |              |               | 1230.96 |
| CIRCULACIÓN Y MUROS                |                                   |              |                   |                   |              | 492.384       |         |
| TOTAL                              |                                   |              |                   |                   |              | 1723.34       |         |
| TOTAL AREA PÚBLICA                 |                                   |              |                   |                   |              | 1753.11       |         |
| TOTAL AREA CULTURAL                |                                   |              |                   |                   |              | 1062.04       |         |
| TOTAL AREA ACADÉMICA               |                                   |              |                   |                   |              | 4732.18       |         |
| TOTAL AREA ADMINISTRACION Y SS.GG. |                                   |              |                   |                   |              | 1723.34       |         |
| ESTACIONAMIENTO                    |                                   |              |                   |                   |              | 2559.23       |         |
| TOTAL CONSTRUIDO                   |                                   |              |                   |                   |              | 11829.90      |         |
| AREA LIBRE (40%)                   |                                   |              |                   |                   |              | 4731.96       |         |
| AREA TOTAL DE PROYECTO             |                                   |              |                   |                   |              | 16561.87      |         |

Imagen 51: Programación  
Fuente: Elaboración Propia

**Aspectos Cualitativos**



Imagen 52: Aspectos Cualitativos  
Fuente: Elaboración Propia



ETAPA III :

PROYECTO- PROCESO DE DISEÑO

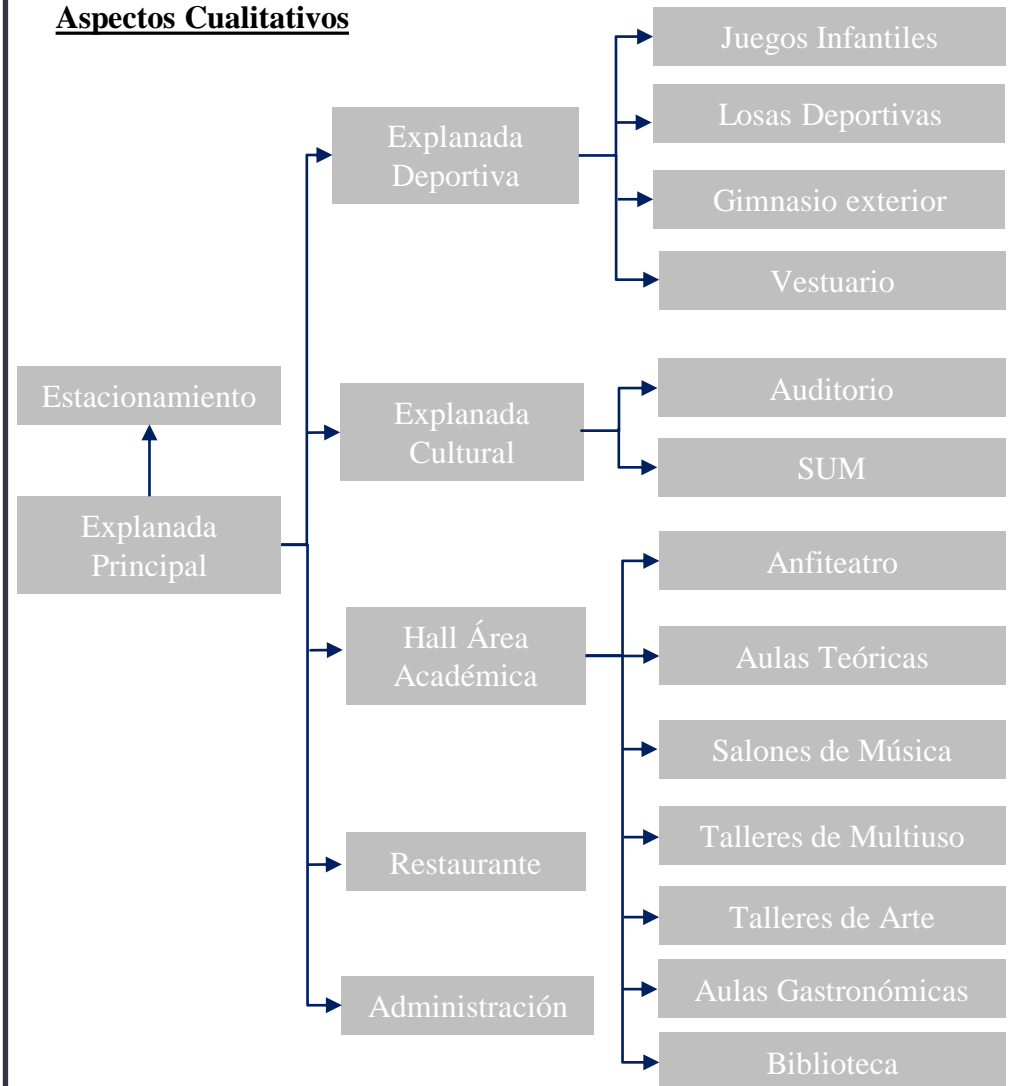
1 En la imagen, podemos apreciar la primera idea, que surgió en base al Traslape de las viviendas en el Perfil urbano de la zona.



Imagen 53: Proceso parte 1 de diseño  
Fuente: Elaboración Propia

2 Como parte del proceso de diseño, se incluye la trama urbana que se muestra en la prolongación visual de las escaleras, que continúan subiendo hasta el cerro.

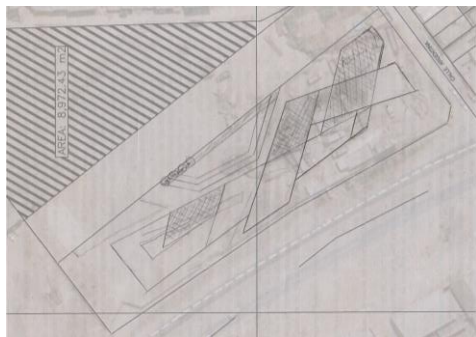

Imagen 54: Proceso parte 2 de diseño  
Fuente: Elaboración Propia

3 En esta parte del proceso se empieza a diseñar los paquetes funcionales internos del proyecto, los cuales se basan en el análisis de flujos desde la explanada central hasta la explanada cultural y deportiva.



Imagen 55: Proceso parte 3 de diseño  
Fuente: Elaboración Propia

4 Luego del desarrollo del primer piso, este se empieza a tomar como base para el diseño interior del segundo piso, tomando como pilar la zona de interacción social, para el desarrollo de la zona cultural.

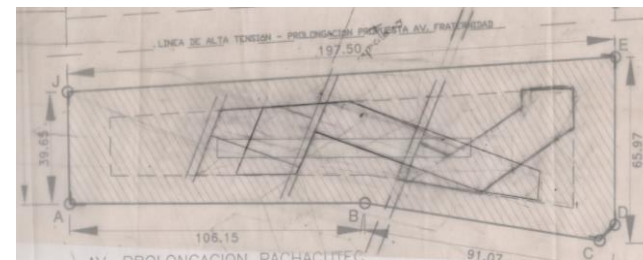

Imagen 56: Proceso parte 4 de diseño  
Fuente: Elaboración Propia

5 Finalizando la etapa de diseño, se concreta la función y forma desarrollando la maqueta, para afinar detalles finales.

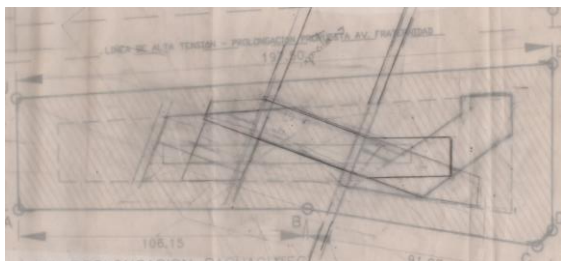

Imagen 57: Proceso parte 5 de diseño  
Fuente: Elaboración Propia

6 En etapa final del proceso de diseño, se soluciona el conflicto del encuentro entre el auditorio y la proyección del segundo nivel de la biblioteca, logrando como resultado una mejor visual y así terminando la etapa de diseño.

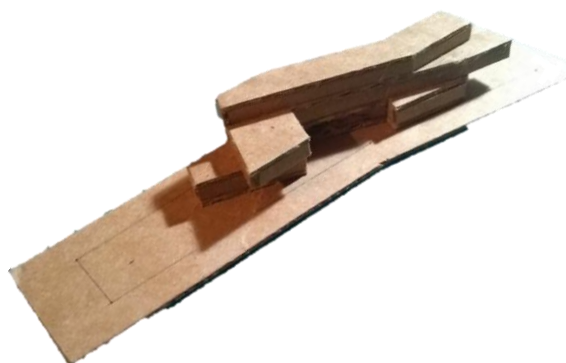

Imagen 58: Proceso parte 6 de diseño  
Fuente: Elaboración Propia

ETAPA III :

PROYECTO- INNOVACIÓN CONSTRUCTIVA

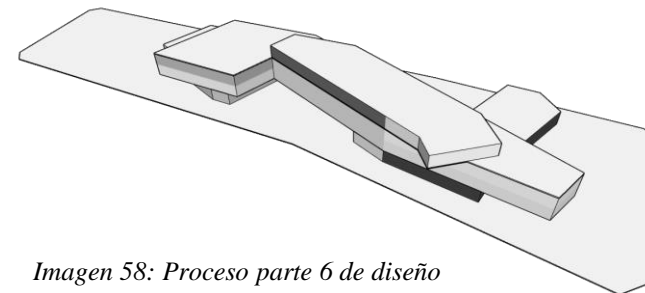

Imagen 59: Techos Verdes  
Fuente: Elaboración Propia

Componentes de los Techos Verdes

1. Impermeabilización. (Geomembrana antihumedad)
2. Protección antirraíces.(Geotextil forma barrera de impurezas sólidas).
3. Capa Filtrante.
4. Sustrato ( Mezcla de tierra específicamente para techos verdes).
5. Vegetación ( Especies de crecimiento poco profundo y horizontal)



TECHOS VERDES

Beneficios funcionales

1. Ahorran Energía (son aislantes, disminuyen necesidad de climatización).
2. Reducen Contaminación (transforman polución en nuevo oxígeno).
3. Valor Estético y funcional (aumenta el valor de la propiedad)
4. Bajo mantenimiento (poca necesidad de agua).



Imagen 60: Techos Verdes en planta  
Fuente: Elaboración Propia



ETAPA III :

PROYECTO- ZONIFICACIÓN

El proyecto cuenta con diversas áreas. Al saber cuáles son las carencias y deficiencias a las que está expuesta la población, se propone crear un espacio que englobe el desarrollo cultural, el desarrollo artístico en todas sus variantes (música, pintura y bailes).



Imagen 61: Zonificación del Proyecto Final  
Fuente: Elaboración Propia

El esparcimiento y que todos estos espacios estén articulados por la actividad principal, la interacción social. Se está aprovechando que algunos de los futuros usuarios ya cuentan con cierto conocimiento técnico y artístico. Además, muchas ONG's desarrollan actividades cómo, por ejemplo, la agricultura urbana, pero no cuentan con un espacio adecuado para ofrecer los productos que cada uno por su cuenta puede ofrecer o tienen que viajar hasta los distritos céntricos de la capital para ofrecer lo que producen en sus viviendas.

LEYENDA

-  Zona Deportiva
-  Restaurante
-  Explanada Central
-  Área Cultural y muestras artísticas

ETAPA III :

PROYECTO- ESPECIALIDADES

ESTRUCTURAS

De acuerdo a la funcionalidad y organización de los espacios interiores, se planteó la estructuración del proyecto en base a una estructura aporricada con un acabado de concreto expuesto y muros de albañilería. De esta forma, el sistema estará compuesto por zapatas y muro de contención, columnas y vigas. Se han proyectado unos parasoles de acero galvanizado mate como piel exterior, para reducir el asoleamiento en las caras más extensas del proyecto y ventanas de vidrio templado pivotantes.



Imagen 62: Estructuras del proyecto  
Fuente: Elaboración propia



Imagen 63: Detalle de Zapata Tipo II  
Fuente: Elaboración propia

INST. SANITARIAS

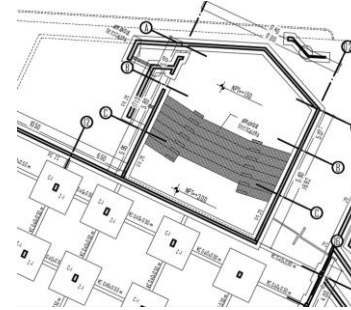
De las cisternas de agua potable, por medio de una bomba, del tipo presión constante y velocidad variable, se impulsará el agua por medio de una tubería de 4" FºGº existente; esta tubería se convertirá en un ramal de distribución de agua para los diferentes servicios higiénicos, cocinas y otros aparatos del proyecto. Se tendrá en consideración que los aparatos sanitarios de los inodoros y urinarios son del tipo válvula fluxométrica, y grifería del tipo estándar en los lavatorios.

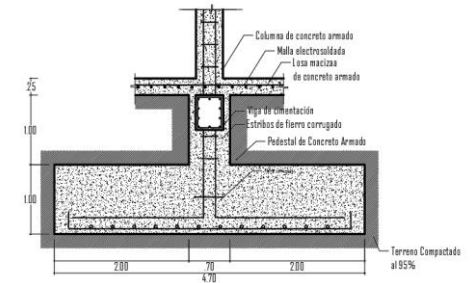

Imagen 64: Detalle de piezas de sanitarias  
Fuente: Elaboración propia



Imagen 65: Detalle de Cisterna  
Fuente: Elaboración propia

INST. ELÉCTRICAS

El proyecto, debido a las dimensiones y al uso educativo tendrá sistema de 380/220V con línea neutra. Con eso se obtendrá conductores de menor calibre, tableros de distribución de menores dimensiones y; además, brindará seguridad para el personal de mantenimiento cuando realice trabajos por tener una línea neutra. La prescripción de 02 transformadores secos verdes. Estos contribuirán al ahorro de energía y espacio, pues solo requieren ventilación natural.

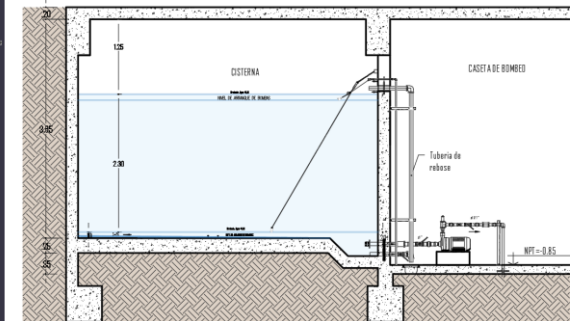

Imagen 66: Detalle de pase de bandeja porta cable con viga  
Fuente: Elaboración propia



Imagen 67: Detalle de suspensión de bandeja porta cable  
Fuente: Elaboración propia

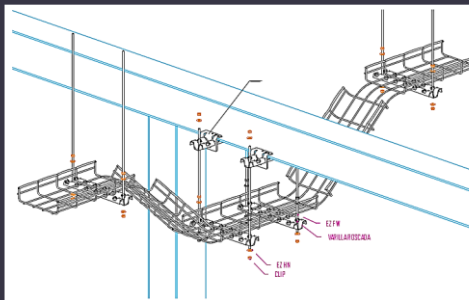

ETAPA III :

PROYECTO- MEMORIA DESCRIPTIVA

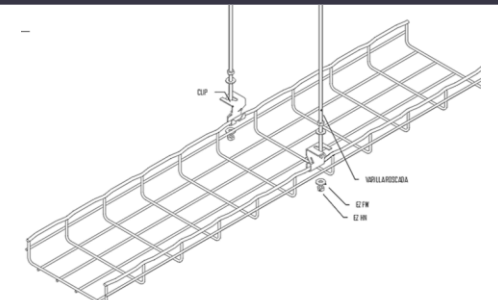

Imagen 68: Zona de anfiteatro  
Fuente: Elaboración Propia



Imagen 69: Vegetación  
Fuente: Elaboración Propia

Detalle de la zona de anfiteatro:

En esta vista se puede apreciar como se desarrolla un juego de niveles que no solo sirven de tránsito, también de descanso, como es la zona previa al SUM o las gradas verdes del anfiteatro. Además, ambas zonas sirven para observar espectáculos.

Detalle de la zona de anfiteatro:

En esta vista se puede apreciar como se utiliza la vegetación como cerramiento entre zonas de demostración artística. En esta imagen también se puede apreciar el tratamiento exterior del auditorio.

ETAPA III :

PROYECTO- MEMORIA DESCRIPTIVA



*Imagen 70: Vista académica  
Fuente: Elaboración Propia*

El volumen del área académica sirve de sombra a las gradas de ingreso lateral. Estas gradas además, sirven como zona de descanso o muestra de bailes que se puedan desarrollar en la explanada.



*Imagen 71: Vista auditorio  
Fuente: Elaboración Propia*

Al principio del proyecto, el volumen del auditorio estaba junto al resto de la edificación pero como esta generaba un conflicto se decide separar para que se convierta en un pasillo de muestras además, para tener mayor espacio para ver los que se desarrolla en el SUM o en el auditorio sin que impida el libre transito.



ETAPA III :

PROYECTO- MEMORIA DESCRIPTIVA



*Imagen 72: Explanada Central  
Fuente: Elaboración Propia*



*Imagen 73: Explanada central  
Fuente: Elaboración Propia*

Pasillo entre la parte de la explanada central techada y la explanada cultural. La explanada cultural será utilizada como foyer y además como área de muestra de arte urbano en biombos o se utilizarán los muros para dichas muestras.

La explanada central contará con dos sectores, la parte abierta y la techada. La idea de tener esta explanada central no solo es para que las personas puedan dirigirse a las actividades que tienen como destino sino área de encuentro social, también pueden desarrollarse en ella alguna muestra artística o comercio itinerante.



### ETAPA III :

### PROYECTO- CONCLUSIONES

- ✓ El “Centro Cultural para el Desarrollo Humano, Arte y recreación en Villa María del Triunfo” se encuentra ubicado en el Asentamiento Humano Nuevo Milenio, en el distrito de Villa María del Triunfo. El enfoque principal del proyecto es mezclar las actividades sociales, artísticas y culturales en un solo lugar y en favor de la población.
- ✓ El proyecto nació al observar y analizar la ausencia de espacios adecuados para la difusión del conocimiento; además, al ver las actividades que realizan la población del distrito sin contar con la infraestructura idónea.
- ✓ Para plantear la propuesta arquitectónica se investigó acerca de las actividades que serían el pilar del proyecto, las bases teóricas y conceptuales en lo que estaría fundamentado. Además, se estudió al usuario; sus actividades, sus necesidades y su desplazamiento.
- ✓ El proyecto propone una serie de espacios públicos interconectados para que estén a servicio a la comunidad; a su vez, se plantea un programa que origine la promoción y difusión de la expresión artística en todas sus variantes y finalmente, propone espacios de desarrollo y difusión de conocimiento técnico u oficio en beneficio a los habitantes que buscan insertarse o reinsertarse al mercado laboral con la finalidad de mejorar su calidad de vida. Por último, el proyecto también considera un espacio de esparcimiento para complementar las actividades anteriormente mencionadas pues se considera al deporte como una herramienta para afianzar la vida en comunidad.
- ✓ En cuanto a la elección del terreno, este fue seleccionado porque se encuentra a los pies de una de las zonas más húmedas de Lima. La población que se encuentra cuesta arriba cuenta con un estilo de vida precario y, al emplazar el terreno en dicho lugar no sólo sería un beneficio para ellos, sino que dejarían de ser invisibles para el resto de la metrópoli que vive de espaldas a la realidad de las personas que viven en la periferia.





## BIBLIOGRAFÍA

1. Roberto Fernández (1998-1999). Arquitectura y ciudad: Apogeo y decadencia . (pag. 138). Argentina: Editorial: Derivas

2. Jaime Hernández García (2008). “Arquitectura, participación y hábitat popular”.(pag. 32). Bogotá: Pontificia Universidad Javeriana

3. Jordi Borja (2003). La ciudad Conquistada. (pag. 135). Editorial: Universidad de Chile

4. Peter Neufert (1995). El arte de proyectar en la arquitectura. (pag. 144). Editorial: España

5. Le Corbusier (1962). Mensaje a los estudiantes de arquitectura. (pag. 65). Editorial: Ed. Infinito

6. Varie- Boran (1979). Los Museos del mundo. Editorial: Salvat.

7. Raporot, A. (2008). Architectonics: Mind, Land & society. (pag.89). Editorial: Universidad de California

8. Reglamento Nacional de Edificaciones (2014). Diseño de Locales públicos. Editorial: Ministerio de Vivienda



## BIBLIOGRAFÍA- REFERENCIAS WEB

1. Vigilando y concertando por un valle mejor. Una propuesta de vigilancia y manejo concertado de conflictos ambientales en el valle del Río Lurín, Lima, Perú”. Anna Zucchetti y Renee Lariviere. Perú. 2004.
2. Ministerio de Cultural (2011). Atlas de Infraestructura y patrimonio cultural de las américas, Perú: Revisado en Marzo del 2020:  
[http://www.infoartes.pe/wp-content/uploads/2011/12/atlas\\_pe.pdf](http://www.infoartes.pe/wp-content/uploads/2011/12/atlas_pe.pdf)
3. Ministerio de Vivienda y Saneamiento (2015). Plano de Villa María del Triunfo. Revisado en Julio del 2020:  
<https://www.gob.pe/vivienda>
4. Instituto Nacional de estadística e informática (2015). Información Perú. Revisado en Agosto del 2020: <https://www.inei.gob.pe/>
5. Municipalidad de Villa María del Triunfo (2018). Plano de Zonificación del distrito. Revisado en Julio del 2020:  
<http://munivmt.gob.pe/>
6. Sistemas de Bibliotecas públicas (2019).Medellin. Revisado en Junio (2020). [www.redbibliotecas.org.co](http://www.redbibliotecas.org.co)